

<b>SE</b>	<b>Eldningsinstruktion och bruksanvisning för Contura 500-serien</b>	<b>2</b>
<b>DE</b>	<b>Heizinstruktionen und Gebrauchsanweisungen für Kaminöfen von Contura 500</b>	<b>5</b>
<b>NO</b>	<b>Fyringsinstruksjon og bruksanvisning for Contura 500-serien</b>	<b>8</b>
<b>DK</b>	<b>Fyringsvejledning og brugsanvisning for Contura 500-serien</b>	<b>11</b>
<b>IT</b>	<b>Istruzioni per l'accensione e consigli per l'uso delle stufe-caminetto Contura serie 500</b>	<b>14</b>
<b>FR</b>	<b>Instructions d'allumage et mode d'emploi de la série Contura 500</b>	<b>17</b>
<b>NL</b>	<b>Stookinstructies en gebruiksaanwijzing voor de Contura 500-serie</b>	<b>20</b>
<b>GB</b>	<b>Lighting and Maintenance Instructions for Contura 500</b>	<b>23</b>
<b>FI</b>	<b>Contura 500-sarjan lämmitys- ja käyttöohje</b>	<b>26</b>

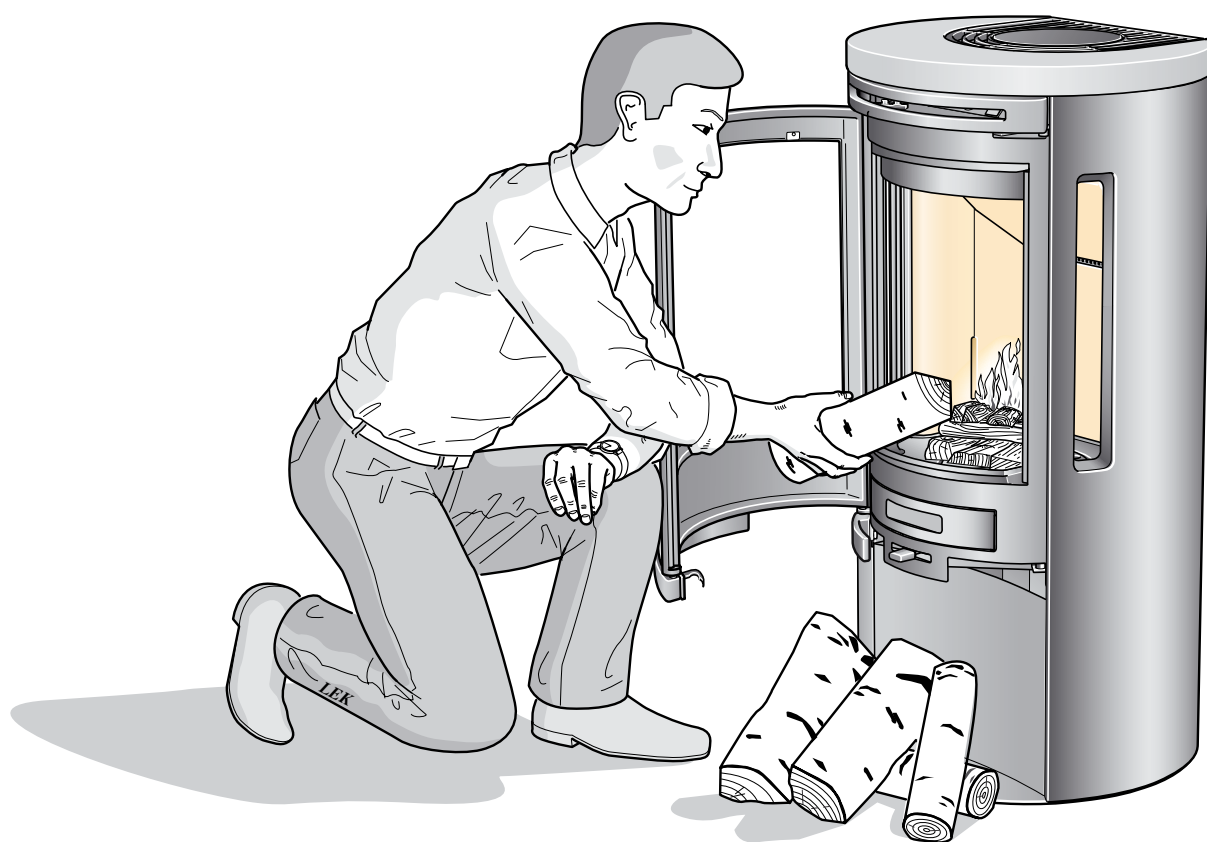

Contura 500

## CHOIX DU COMBUSTIBLE

Toutes les essences de bois, bouleau, hêtre, chêne, orme, frêne, conifères ou arbres fruitiers peuvent être utilisées dans le poêle. La densité du bois diffère d'une essence à l'autre, plus elle est élevée et plus le bois a une valeur énergétique élevée. Les bois de plus haute densité sont le hêtre, le chêne et le bouleau.

Le bois frais se compose à moitié d'eau. Une partie de l'eau circule librement entre les fibres et une autre partie est liée dans les cellules. Le bois doit toujours être séché de sorte que l'eau qui circule librement s'évapore. Quand le taux d'humidité est descendu en dessous de 20% le bois peut être utilisé. Si le bois est humide, des quantités considérables d'énergie servent à sécher le bois avant qu'il ne brûle correctement. Si l'on utilise du bois humide, la combustion est mauvaise, des dépôts de suie et de goudron se forment dans le conduit de cheminée et peuvent dans le pire des cas provoquer un feu de cheminée. De plus, cela provoque l'encrassement des vitres du poêle et un désagrément pour les voisins.

Pour disposer d'un bois bien sec, le couper en hiver et le laisser sécher à l'air libre et sous abri ventilé pendant l'été suivant. Ne jamais recouvrir le tas de bois par une bâche qui descend jusqu'au sol, la bâche faisant alors office de couvercle hermétique, empêchant le bois de sécher.

Toujours conserver une petite partie du bois à l'intérieur pendant quelques jours avant son utilisation, de sorte que l'humidité superficielle du bois ait le temps de s'évaporer.

Pour contrôler simplement le taux d'humidité du bois, il suffit de peser un morceau de bois avant et après l'avoir fait sécher au four à 80 °C pendant vingt-quatre heures. Calculer ensuite le taux d'humidité en divisant la quantité d'eau par la quantité totale de bois, eau comprise.

$$\text{Taux d'humidité en \% : } \frac{m_{\text{avant}} - m_{\text{après}}}{m_{\text{avant}}} \times 100$$

**Attention!** Ne jamais utiliser de bois imprégné sous pression, peint ou collé, de panneaux de particules, de plastique ou de brochures imprimées sur du papier de couleur. En cours de combustion, tous ces matériaux dégagent de l'acide chlorhydrique ou des métaux lourds, dangereux pour l'environnement et susceptibles d'endommager le poêle. L'acide chlorhydrique peut également attaquer l'acier de la cheminée ou l'ouvrage de maçonnerie du conduit de cheminée.

Pour obtenir une bonne combustion, il est également important que le bois soit coupé aux bonnes dimensions. Les dimensions du bois doivent être :

### Bois d'allumage : petit bois

Longueur :	25 - 33 cm
Diamètre :	2 - 5 cm
Quantité par allumage :	2,2 kg (ca. 8 - 10 baguettes de petit bois)

### Bois de chauffage : bûches

Longueur :	25 - 33 cm
Diamètre :	7 - 9 cm
Quantité normale :	1,7 kg/heure
Quantité maximale :	2,5 kg/heure (3 bûches maxi. par chargement)

## INSTRUCTIONS D'ALLUMAGE

Il est important d'utiliser une quantité de bois correcte, surtout pour l'allumage. La première fois que vous faites du feu dans le poêle, vous devez utiliser une balance pour évaluer correctement la quantité de bois qui correspond à 2,2 kg. Vérifier également à quoi correspondent les quantités minimale et maximale.

Le poêle est conçu uniquement pour fonctionner avec la porte fermée. Toujours ouvrir et fermer lentement et prudemment les portes afin d'empêcher les formations de fumée dues aux variations de pression dans le foyer.

Le fonctionnement du poêle varie en fonction des conditions de tirage dans la cheminée. Il faut en général un certain temps pour déterminer le réglage correct du volet de l'air de combustion, ainsi que la quantité et la taille adéquate du bois utilisé.

## Allumage

### Important !

**Nota : si une trop petite quantité de bois est utilisée pour allumer le feu, ou si les bûches sont trop grosses, on ne peut pas obtenir la température de service correcte dans le foyer. Si le feu est mal allumé, la combustion est mauvaise avec pour conséquence une abondante formation de suie ou l'extinction du feu quand on referme la porte.**

Ouvrir une fenêtre placée à proximité du poêle avant d'allumer celui-ci, si la maison possède un système de ventilation mécanique et qu'elle est soumise à une certaine dépression. Laisser la fenêtre ouverte pendant quelques minutes jusqu'à ce que le feu ait bien pris.

Pour obtenir rapidement un bon lit de braises, il doit toujours rester dans le poêle une mince couche de cendres et quelques morceaux de charbon de bois.

### Nota !

**La poignée de gauche qui règle la grille doit être fermée pendant le fonctionnement du poêle.**

- Ouvrir entièrement le volet de l'air de combustion.
- Mettre du papier journal ou des briquettes d'allumage, ainsi qu'environ 2,2 kg de petit bois au centre du foyer. Empiler le bois en carré (comme une maison de rondins).
- Allumer le feu.
- Mettre la porte sur la position d'allumage, c'est-à-dire avec le crochet de verrouillage inférieur fixé sur le galet de verrouillage. Une fois que le feu a bien pris, au bout de 5 à 10 minutes environ, refermer la porte (voir la figure).
- Mettre 2-3 bûches, d'un poids total de 1,7-2,5 kg, avant que les flammes ne s'éteignent. On peut réduire l'apport d'air de combustion au bout de 5 minutes environ, une fois que les bûches ont bien pris.

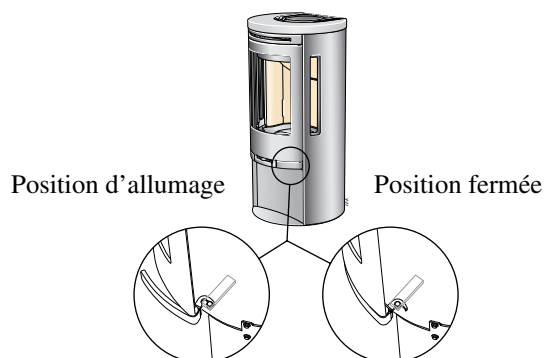

## Remplissage du bois

### Important !

**Pour pouvoir régler le rendement du poêle, il est nécessaire de disposer d'un épais lit de braises et d'une température élevée dans le foyer.**

Une fois que le petit bois a bien pris et qu'il y a un bon lit de braises, ajouter de nouvelles bûches.

1. Ouvrir la poignée de la porte. Avant d'ouvrir entièrement la porte, attendre quelques secondes que la pression s'équilibre entre l'intérieur du foyer et la pièce
2. Placer 2-3 bûches, soit un poids total d'environ 1,5-2,5 kg. Placer une bûche en diagonale et une ou deux parallèlement à l'arrière du poêle, voir l'illustration ci-dessous. Fermer ensuite la porte.

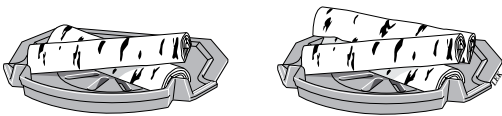

3. Le volet de réglage de l'air de combustion doit être entièrement ouvert pendant 2-3 mn, jusqu'à ce que les bûches soient noires et brûlent correctement. Si vous désirez ensuite ralentir la combustion, vous pouvez réduire l'apport d'air de combustion. Les conditions de réglage de la combustion varient en fonction de la température dans le foyer et du tirage dans la cheminée.
4. Une puissance nominale de 5 kW est normalement obtenue si le volet d'air de combustion est ouvert à 40%.
5. La puissance minimale de 3-4 kW est normalement obtenue si le volet d'air de combustion est ouvert à 20% et que l'on utilise de grosses bûches. Sur cette position il est important que le volet d'air de combustion soit entièrement ouvert pendant env. 3-5 mn, pour que le bois ait le temps de s'allumer correctement, avant de réduire l'apport d'air de combustion.

### Important !

**Il est important que les bûches prennent feu rapidement. On obtient un allumage rapide en laissant le volet d'air de combustion entièrement ouvert ou la porte entrouverte pendant quelques instants. Un feu qui couve, c'est-à-dire dont l'arrivée d'air est réduite, produit une mauvaise combustion. L'efficacité baisse et les émissions augmentent avec, au pire, dégagement de gaz susceptibles de s'enflammer rapidement et d'endommager le poêle.**

## GÉNÉRALITÉS

Pour éviter les gaspillages de combustible et les températures excessives de gaz de fumée, susceptibles d'endommager le poêle et la cheminée, la taille du brasier doit être maintenue dans une limite raisonnable. La quantité de bois recommandée est de 1,7 kg/heure, avec un maximum autorisé de 2,5 kg/heure. Ces valeurs s'entendent pour du bouleau ou autre essence de feuillu, avec un taux d'humidité de 18%. Si l'on fait du feu avec la même quantité de bois qu'indiqué ci-dessus, mais avec du bois de conifères, on obtient des températures de foyer sensiblement supérieures. Si le feu est à son maximum pendant des durées prolongées, la longévité du poêle est raccourcie tandis que le dépassement des quantités maximales de bois peut provoquer des dommages dans le poêle et annuler la validité de la garantie.

## LORSQUE LE POÊLE EST ENCORE NEUF

Lorsque le poêle vient d'être installé, une odeur caractéristique peut se dégager, due au revêtement de surface huileux et à des excédents de peinture qui peuvent rester sur les éléments métalliques du poêle. Cette odeur disparaît au bout de quelques flambées. Une autre odeur, irritante au nez, peut survenir au bout de quelque temps d'utilisation. Celle-ci provient de l'isolant qui habille le conduit de cheminée. Pour y remédier, faire du feu avec la quantité de bois maximale autorisée (2,5 kg/heure) pendant 5 à 8 heures.

## ENTRETIEN DU POÊLE

- Sur des poêles munis de portes, les vitres peuvent être salies par la suie, même si l'on utilise du bois sec, soit une teneur en humidité de 15-20%. Si l'on nettoie régulièrement les vitres, il suffit généralement de passer un morceau de papier sec. Si la suie est restée plus longtemps sur les vitres, la retirer de préférence au moyen d'un produit d'entretien ou d'un produit spécial destiné à nettoyer la suie. Ces produits sont disponibles dans le commerce traditionnel ou chez votre revendeur de poêles. Ne jamais utiliser de produit d'entretien qui contient un agent abrasif afin de ne pas endommager les vitres.
- Veillez à ce que les braises soient éteintes lorsque vous retirez la cendre du poêle. Conservez la cendre pendant au moins une semaine dans un conteneur ignifuge avant de vous en débarrasser.
- La pierre ollaire se nettoie avec du produit vaisselle ou s'essuie avec de l'acétone pur. Ne jamais placer d'objets inflammables ou des bougies sur la pierre ollaire.
- La grille a besoin d'être nettoyée plusieurs fois par saison de chauffage. La grille et les autres pièces en fonte se nettoient au moyen d'une brosse métallique.
- Il est important de contrôler les joints du point de vue du rendement de la combustion, puisque des joints usés donnent une moins bonne combustion quand il y a des "courants d'air" à l'intérieur du poêle.
- Les pièces peintes du poêle peuvent être nettoyées à l'aide d'un chiffon humide, éventuellement additionné de produit pour la vaisselle. Les dommages survenus sur les pièces peintes, comme de petites rayures, peuvent être réparés en utilisant de la peinture de retouche Contura. Contacter votre revendeur.
- Puisque de grandes quantités d'air traversent en permanence le poêle (l'air froid de la pièce est aspiré et l'air chaud est rejeté), de la poussière peut s'accumuler derrière et sous le poêle. En conséquence, il est important de nettoyer régulièrement sous et derrière le poêle.
- Les pièces qui sont placées à proximité immédiate du foyer proprement dit peuvent avoir besoin d'être remplacées. Des exemples de telles pièces sont l'habillage du foyer et la grille. La durée de vie de ces pièces dépend de la fréquence et du mode d'utilisation du poêle.

## RAMONAGE

Le ramonage des conduits de cheminée et des raccords de cheminée doit être effectué par un ramoneur agréé. Pour le foyer du poêle, le nettoyage peut se faire en raclant et/ou en brossant. Le plus efficace est cependant d'utiliser un aspirateur à suie.

Si un feu de cheminée se produit ou risque de se produire, fermer le volet de l'air de combustion et les portes du poêle. Le cas échéant, contacter les pompiers. Après un feu de cheminée, la cheminée doit toujours être inspectée par un ramoneur agréé.

## CAUSES POSSIBLES DE DYSFONCTIONNEMENTS ET MESURES À PRENDRE

### Mauvais tirage dans le poêle après la première installation.

- Contrôler la longueur de la cheminée : elle doit dépasser d'un mètre du faite du toit et sa longueur totale doit être d'au moins 3,5 mètres.
- Vérifier qu'il n'y a rien dans la cheminée qui empêche les gaz de fumée de passer et que la fumée qui sort de la cheminée n'est pas perturbée par la proximité d'un maison ou d'arbres.
- Contrôler également la section de la cheminée (cheminée de maçonnerie existante) : 150–200 cm<sup>2</sup>.

### Le poêle est difficile à allumer et le feu s'étouffe rapidement.

- Le bois n'est peut-être pas assez sec. Vérifier le bois utilisé.
- Dépression dans la maison, par exemple si le ventilateur de la hotte de cuisine ou un autre système de ventilation mécanique est en route. Ouvrir une fenêtre à proximité du poêle pendant l'allumage. Vous pouvez aussi essayer d'allumer quelques pages de papier journal dans le foyer pour accélérer le tirage.
- Le conduit de l'apport d'air extérieur peut être entièrement ou partiellement bouché. Démontez le flexible et essayez d'allumer le feu en utilisant l'air de la pièce.
- Le volet de l'air de combustion n'est peut-être pas ouvert.
- Cela est peut-être dû à ce que le volet de sortie de la fumée est obturé par de la suie, suite au ramonage par exemple. Déposer le déflecteur de fumée et vérifier.
- Étudier encore une fois les instructions d'allumage du feu. La quantité de bois est peut-être trop faible, les braises ne suffisent peut-être pas ou sont froides, ce qui donne une chaleur insuffisante pour allumer les bûches suivantes.

### Une quantité anormale de suie se dépose sur les vitres

Il se dépose toujours un peu de suie sur les vitres, la couche s'épaississant légèrement avec le temps. Les dépôts de suie sur les vitres sont dus essentiellement à trois facteurs :

- Le bois est humide, ce qui entraîne une mauvaise combustion, avec pour conséquence un important dégagement de fumée.
- Température trop basse dans le foyer, entraînant une combustion incomplète et un mauvais tirage dans la cheminée.
- Le maniement n'est pas correct, par exemple parce que la porte n'est pas restée en position d'allumage pendant environ 5 mn.

Vérifier le taux d'humidité du bois, veiller à disposer d'un bon lit de braises et lire encore une fois les instructions d'allumage.

### Odeurs de fumée autour du poêle par périodes.

Ceci peut être dû au refoulement du vent dans la cheminée et se produit généralement pour une orientation de vent précise. Une autre cause peut être également l'ouverture de la porte quand le feu brûle très bien.

### Décoloration des éléments peints

Si des éléments peints se sont décolorés, cela est dû à une température excessive dans le poêle. La cause de cet excès de température peut être un dépassement de la quantité maximale autorisée de bois ou l'utilisation d'un combustible inadéquat (bois de démolition, trop grandes quantités de petit bois). La garantie ne couvre pas de tels dommages. Les éléments peints qui ont été endommagés peuvent être simplement remplacés. Contacter votre revendeur.

En cas de problème auquel vous ne pouvez pas remédier, contactez le revendeur ou le ramoneur agréé.

Nous espérons que ces instructions d'allumage vous aideront à utiliser sans problème, avec plaisir et économie, votre poêle Contura.

### Mise en garde !

En service, certaines surfaces du poêle s'échauffent très fortement et peuvent provoquer des brûlures au toucher.

Veillez également au puissant rayonnement de chaleur à travers la porte vitrée.

Si une matière inflammable est placée plus près que la distance de sécurité indiquée, cela peut déclencher un feu.

Un feu qui couve peut provoquer l'allumage soudain des gaz et occasionner des dégâts matériels et des blessures corporelles.

# **NIBE**

---

**NIBE AB/NIBE** Brasvärme • Box 134 • SE-285 23 Markaryd, Sweden  
[www.contura.eu](http://www.contura.eu)